

Pompes hydrauliques à moteur à essence

Image: PGM-2408R



- Technologie Genesis brevetée:
 - conception piston coaxial pour d'excellentes performances
 - 1er étage avec pompe à piston pour un meilleur rendement
- Pression de by-pass élevée pour une plus grande productivité
- Toutes les pompes 'Atlas' sont équipées de cadres de protection pour utilisation dans des environnements difficiles
- Moteur Honda à quatre temps 2,2 kW.

Série PGM



Capacité du réservoir:
4 et 8 litres

Débit à la pression nominale:
0,66 l/min

Puissance moteur:
2,2 kW

Pression de travail maximale:
700 bar



Flexibles

Enerpac offre une gamme complète de flexibles 700 bar. Pour garantir l'intégrité de votre système, utilisez uniquement les flexibles d'origine Enerpac.

Page: 120

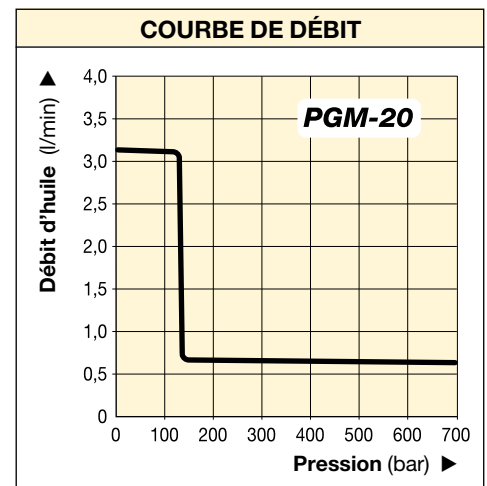
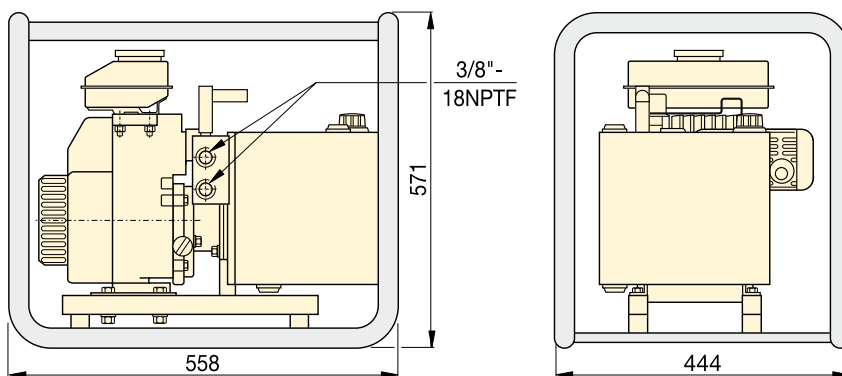

Utilisé avec vérin	Capacité d'huile utilisable (litres)	Référence	Pression nominale (bar)	Débit de sortie (l/min)		Pression by-pass (bar)	Type distributeur manuel	Fonction du distributeur	Niveau sonore (dBA)	Niveau sonore (kg)
				1 ^{ère} étape	2 ^e étape					
Simple effet	3,8	PGM-2304R*	700	3,2	0,66	140	3/3	Avance / Maintien / Retour	89	25
Double effet	3,8	PGM-2404R*	700	3,2	0,66	140	4/3	Avance / Maintien / Retour	89	25
Simple effet	7,6	PGM-2308R*	700	3,2	0,66	140	3/3	Avance / Maintien / Retour	89	33
Double effet	7,6	PGM-2408R*	700	3,2	0,66	140	4/3	Avance / Maintien / Retour	89	33

* Remarque: Les séries PGM-20 sont également disponibles sans cage de protection. Dans ce cas, enlever le "R" de la référence à commander

▼ Représenté: **ZG5420MX-R**



Z CLASS

**Résistantes, fiables,
innovantes**

- **Pompe classe Z haut rendement, débit d'huile et pression by-pass plus élevés.**
- **Deux vitesses, réduction de la durée du cycle, augmentation de la productivité.**
- **Soupape de sécurité réglable par l'utilisateur, incorporée dans le distributeur manuel. Orifices de raccordement distributeur 3/8" NPTF.**
- **Deux moteurs quatre temps disponibles: 4,1 kW Honda et 4,8 kW Briggs & Stratton.**
- **Niveau d'huile sur toute la hauteur des réservoirs, pour un contrôle facile et rapide.**



Tableau des vitesses

Pour déterminer à quelle vitesse la centrale choisie va actionner votre vérin, voir le tableau des vitesses centrale-vérin dans les « Pages Jaunes ».

Page: **249**



Performances des centrales à moteur thermique séries ZG

L'altitude peut influencer les performances de n'importe quel moteur à essence. Les moteurs des séries ZG sont conçus pour développer leurs performances nominales jusqu'à une altitude de 1500 m. Pour applications dans des lieux situés à des altitudes plus élevées, prière de contacter le bureau Enerpac local.



Soupape de sécurité réglable par l'utilisateur

Tous les distributeurs des séries VM possèdent une soupape de sécurité réglable permettant à l'utilisateur de régler facilement la pression de travail optimale.

Page: **114**

▼ TABLEAU DE SÉLECTION

Avec vérin	Capacité d'huile utile (litres)	Distributeur manuel 1) Référence	Fonction du distributeur	Référence modèle avec cadres de protection	Débit d'huile (l/min)				Moteur 4 temps type et puissance
					à 7 bar	à 50 bar	à 350 bar	à 700 bar	
Simple effet	10	VM33	Avance/Maintien/Retour	ZG5310MX-R	11,5	10,7	1,8	1,6	Honda 4,1 kW
	20	VM33	Avance/Maintien/Retour	ZG5320MX-R	11,5	10,7	1,8	1,6	
Double effet	10	VM43	Avance/Maintien/Retour	ZG5410MX-R	11,5	10,7	1,8	1,6	
	20	VM43	Avance/Maintien/Retour	ZG5420MX-R	11,5	10,7	1,8	1,6	
Simple effet	10	VM33	Avance/Maintien/Retour	ZG5310MX-BR	6,5	6,2	1,8	1,6	Briggs & Stratton 4,8 kW
	20	VM33	Avance/Maintien/Retour	ZG5320MX-BR	6,5	6,2	1,8	1,6	
Double effet	10	VM43	Avance/Maintien/Retour	ZG5410MX-BR	6,5	6,2	1,8	1,6	
	20	VM43	Avance/Maintien/Retour	ZG5420MX-BR	6,5	6,2	1,8	1,6	
	40	VM43L	Avance/Maintien/Retour	ZG5840MX-BR	6,5	6,2	1,8	1,6	

¹⁾ Voir pages 114-116 les symboles hydrauliques de ces distributeurs.

Centrales hydrauliques à moteur à essence

▼ Détermination de la référence d'une centrale série ZG

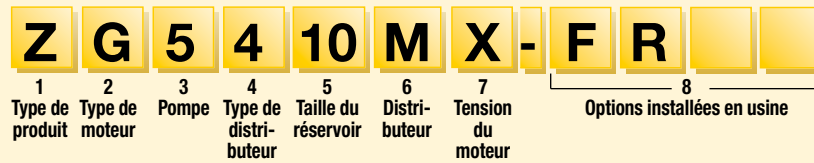

1 Type de produit

Z = Classe de la pompe

2 Type de moteur

G = Moteur à essence

3 Pompe

5 = 1,64 l/min @ 700 bar

4 Type de distributeur

- 0** = Pas de distributeur, plaque de recouvrement. Pour montage à distance, il faut commander une plaque de raccordement haute pression ref. **BSS1090**.
- 2** = Distributeur manuel 3/2 **VM32**
- 3** = Distributeur manuel 3/3 **VM33**
- 4** = Distributeur manuel 4/3 **VM43**
- 6** = Distributeur manuel 3/3 **VM33L** avec blocage, clapet antiretour piloté
- 8** = Distributeur manuel 4/3 **VM43L** avec blocage, clapet antiretour piloté.

5 Taille du réservoir

- 10** = 10 litres
- 20** = 20 litres
- 40** = 40 litres

6 Distributeur

- M** = Distributeur manuel
- N** = Pas de distributeur

7 Tension moteur

- X** = Pas d'application

8 Options installées en usine

- B** = Moteur 4,8 kW Briggs & Stratton
- F** = Filtre ligne retour
- G** = Manomètre 1000 bars
- N** = Réservoir sans poignée (avec anneau de levage pour les 10, 20 et 40 litres)
- R** = Cadre de protection

Exemple de commande

Référence **ZG5420MX-FR**
 Pompe hydraulique 700 bars avec distributeur manuel 4/3, réservoir 20 litres, moteur à essence 4,1 kW, filtre sur ligne de retour et cadres de protection.

Série ZG5



Capacité réservoir:

10 - 20 - 40 litres

Débit à la pression nominale:

1,64 l/min

Puissance moteur:

4,1 - 4,8 kW

Pression de travail maximale:

700 bar



Flexibles haute pression

Enerpac propose une ligne complète de flexibles haute pression de qualité. Pour le bon fonctionnement du

système, utiliser uniquement les flexibles d'origine Enerpac.

Page: 120

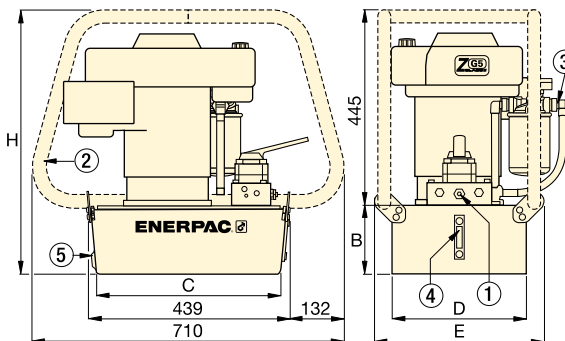

- ① Soupape de sécurité réglable par l'utilisateur sur tous les distributeurs manuels. Orifices A et B 3/8" NPTF ; orifices auxiliaires 1/4" NPTF.
- ② Cadre de protection
- ③ Filtre ligne retour
- ④ Regard niveau d'huile
- ⑤ Orifice vidange d'huile



Série ZG6, pompe 9,7 kW

La pompe ZG6 offre un débit de 3,3 l/min à 700 bar, moteur à essence à quatre temps Briggs & Stratton

avec démarrage électrique et sortie 12 V pour accessoires.

Page: 112

Plage réglage soupape de sécurité (bar)	Niveau sonore (dBA)	Dimensions (mm)					Référence modèle avec cadres de protection (kg)	
		B	C	D	E	H		
70 - 700	88 - 93	155	419	305	384	600	52	ZG5310MX-R
70 - 700	88 - 93	180	414	421	500	625	64	ZG5320MX-R
70 - 700	88 - 93	155	419	305	384	600	52	ZG5410MX-R
70 - 700	88 - 93	180	414	421	500	625	64	ZG5420MX-R
70 - 700	91 - 95	155	419	305	384	600	50	ZG5310MX-BR
70 - 700	91 - 95	180	414	421	500	625	63	ZG5320MX-BR
70 - 700	91 - 95	155	419	305	384	600	50	ZG5410MX-BR
70 - 700	91 - 95	180	414	421	500	625	63	ZG5420MX-BR
70 - 700	91 - 95	269	399	505	557	714	86	ZG5840MX-BR

COURBE DE DÉBIT

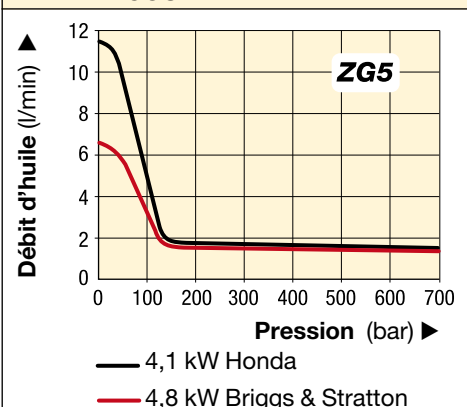

Pompe hydraulique à moteur à essence

ENERPAC 
POWERFUL SOLUTIONS. GLOBAL FORCE.

▼ Représenté: **ZG6440MX-BCFH**



Série ZG6

Capacité du réservoir:

40 litres

Débit à la pression nominale:

3,3 l/min

Puissance moteur:

9,7 kW

Pression de travail maximale:

700 bar

Z Solides
Fiables
Innovantes
CLASSI

- Conception de pompe Z-Class haute efficacité:
 - débit d'huile et pression de bypass plus élevés
 - équilibrage des pièces en rotation pour un fonctionnement sans vibration
 - clapets piston remplaçables pour une durée de vie augmentée
- Deux vitesses pour réduire la durée des cycles et augmenter la productivité
- Moteur à essence à quatre temps 9,7 kW Briggs & Stratton facile à entretenir, avec démarrage électrique et sortie 12 V pour accessoires.
- Refroidisseur double à ventilateur stabilise la température de l'huile hydraulique
- Cage de protection pour transport et levage aisés
- Chariot à roues robuste avec poignées escamotables
- Niveau d'huile pour surveiller aisément le niveau.



Tableau des vitesses

Pour déterminer à quelle vitesse la pompe choisie va actionner le vérin, voir le tableau des vitesses pompe-vérin dans les «Pages jaunes».

Page: **249**



Limiteur de pression réglable

Les pompes de la série ZG sont équipées d'un distributeur manuel doté d'un limiteur de pression réglable par l'utilisateur permettant de définir la meilleure pression de travail. Plage réglage limiteur de pression 70-700 bar. Orifices de pression 3/8" NPTF.

▼ TABLEAU DE SÉLECTION

À utiliser avec vérin	Capacité d'huile utilisable (litres)	Type distributeur manuel	Fonction du distributeur	Référence	Débit d'huile (l/min)		Puissance moteur 4 temps (kW)	Dimensions LxLxH (mm)	 (kg)
					à 7 bar	à 700 bar			
Dbl effet	40	4/3	Avan./Maint./Ret.	ZG6440MX-BCFH	14,7	3,3	9,7	1205 x 840 x 935	152