

Introduction aux distributeurs hydrauliques

Les distributeurs et valves hydrauliques Enerpac sont disponibles dans une grande diversité de modèles et de configurations.

Quels que soient vos besoins (contrôle directionnel, régulation de débit ou de pression), vous pouvez être sûr de trouver dans la gamme Enerpac le produit qui convient exactement à votre application.

Conçus et fabriqués pour travailler en toute sécurité jusqu'à 700 bars, les valves et distributeurs Enerpac vous offrent diverses solutions pour contrôler votre système hydraulique. Ils peuvent être montés à distance ou directement sur la pompe, en ligne, à commande manuelle ou électrique.

Type de distributeur	Série	Page
Distributeurs à commande manuelle ou électrique - montage sur pompe	VM VE	114 ▶
Distributeurs à commande manuelle - montage à distance	VC	116 ▶
Dimensions	VM VE VC	117 ▶



Valves de contrôle de débit et pression

Vous trouverez d'autres composants pour le contrôle des systèmes hydrauliques (valves de pression, valves d'arrêt, clapets anti-retour et valves de séquence) à la section « Composants ».

Page: 134



Pour vous guider dans votre choix

Consultez les chapitres « Configuration de base » et « Information sur les distributeurs » dans les « Pages Jaunes ».

Page: 250



▼ De gauche à droite: VM32, VE33, VM33, VM43L



- Commande les mouvements Avance/Retour et Avance/Maintien/Retour des outils et vérins
- Commande manuelle ou électrique
- Le montage sur pompe est adapté à la plupart des pompes Enerpac
- Fonction de blocage en option sur les distributeurs de série VM pour les applications nécessitant le maintien de la charge
- Fonction de blocage standard sur les distributeurs électriques de 3 positions de la série VE
- Une valve de pression réglable permet à l'opérateur d'ajuster facilement la pression de travail.

▼ Pompe électrique ZE équipée d'un distributeur VM43 couplé à un manifold de type A-65 avec valves à pointe V-82 pour actionner des vérins double effet dans les applications de levage.



Pour le contrôle fiable des outils et vérins simple ou double effet

Commande du distributeur	Prévu pour un vérin	Type du distributeur	
Manuelle	Simple effet	3-voies, 2 positions	
Manuelle	Simple effet	3-voies, 3 positions, centre tandem	
Manuelle	Double effet	4 voies, 3 positions, centre tandem	
Manuelle	Simple effet	3 voies, 3 positions, centre tandem, avec blocage	
Manuelle	Double effet	4 voies, 3 positions, centre tandem, avec blocage	
Électrique 24 VCC	Simple effet	3 voies, 2 positions	
Électrique 24 VCC	Simple effet	3 voies, 2 positions, Piloté	
Électrique 24 VCC	Simple effet	3-voies, 3 positions, centre tandem	
Électrique 24 VCC	Double effet	4 voies, 3 positions, centre tandem, avec blocage	

Pour les informations sur les distributeurs à distance, voir page 116.

Distributeurs montés sur pompe



Valve de pression réglable

Tous les distributeurs possèdent plusieurs orifices pour monter un manomètre sur les sorties A et B pour un meilleur contrôle de la pression. Tous les modèles sont équipés de valves de pression réglables permettant à l'opérateur de régler la pression de travail optimale pour chaque application.

Les distributeurs VM33 et VE43 sont dotés d'un dispositif « System Check » assurant un maintien plus précis de la pression et un meilleur contrôle du système. Les orifices du modèle VM33 sont conçus de façon à faciliter le retour rapide du vérin pendant que le moteur tourne.

Série VM VE



Débit:

17 l/min

Pression de travail maximale:

700 bar

Référence	Symbole hydraulique	Schéma fonctionnel			Poids (kg)
		Avance	Maintien	Retour	
VM32					2,5
VM33					3,0
VM43					3,1
VM33L					4,8
VM43L					4,9
VE32					3,9
VE32D					3,9
VE33					9,3
VE43					9,3

Consulter la page 117 pour les dimensions des distributeurs.



Raccords

Pour d'autres raccords, voir la page correspondante à la section «Composants».

Page: 125



Fonction blocage

Pour les applications qui nécessitent le maintien positif de la charge, les distributeurs de la série VM

sont également disponibles avec un clapet anti-retour piloté (sauf le modèle VM32). Cette option permet le blocage hydraulique de la charge jusqu'à ce que le distributeur revienne en position de retour.



Télécommandes pour distributeurs électriques de série VE

Pour les commandes de distributeurs électriques série VE, il faut commander la télécommande de la classe Z séparément.

La télécommande doit être raccordée à un boîtier électrique ou à une pompe.

Prévu pour les distributeurs électriques:	Réf. Télécommande
VE32D	ZCP-1
VE32, VE33, VE43	ZCP-3

Page: 95

▼ De gauche à droite : VC-20, VC-4L











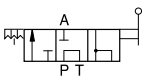
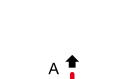

Distributeurs à commande manuelle montés à distance

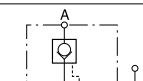

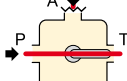
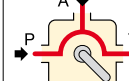
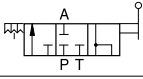
Distributeurs avec fonction de blocage

Pour les applications qui nécessitent le maintien positif de la charge, les distributeurs de la série VC sont aussi disponibles avec un clapet anti-retour piloté. Cette option permet le blocage hydraulique de la charge jusqu'à ce que le distributeur revienne en position de retour.

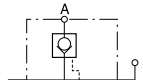
- Commande des mouvements Avance/Maintien/Retour des outils et vérins simple ou double effet
- Les distributeurs pour montage à distance sont livrés avec un kit circuit de retour.

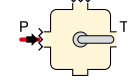
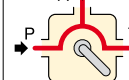
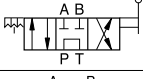
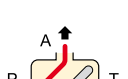
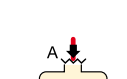
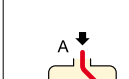
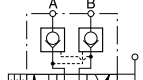
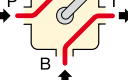
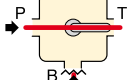
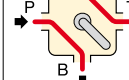
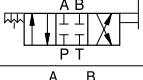
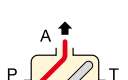
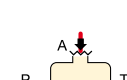
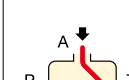
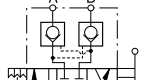
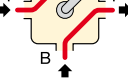
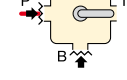
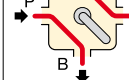
Commande du distributeur	Prévu pour un vérin	Type de distributeur	Référence	Symbole hydraulique	Schéma fonctionnel			 (kg)
					Avance	Maintien	Retour	
Manuelle	Simple effet	3 voies, 3 positions, centre tandem	VC-3					2,9
Manuelle	Simple effet	3 voies, 3 positions, centre tandem, avec blocage	VC-3L					4,7
Manuelle	Simple effet	3 voies, 3 positions, centre fermé	VC-15					2,9
Manuelle	Simple effet	3 voies, 3 positions, centre fermé, avec blocage	VC-15L					4,7
Manuelle	Double effet	4 voies, 3 positions, centre tandem	VC-4					2,9
Manuelle	Double effet	4 voies, 3 positions, centre tandem, avec blocage	VC-4L					4,7
Manuelle	Double effet	4 voies, 3 positions, centre fermé	VC-20					2,9
Manuelle	Double effet	4 voies, 3 positions, centre fermé, avec blocage	VC-20L					4,7

Les distributeurs pour montage à distance sont livrés avec un kit circuit de retour.

Dimensions des distributeurs

Distributeurs montés sur pompe

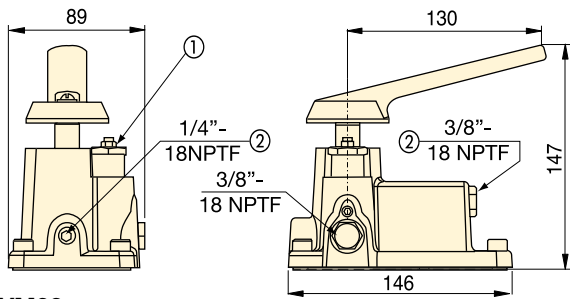

VM32

- ① Valve de pression réglable par l'opérateur
- ② Orifice auxiliaire

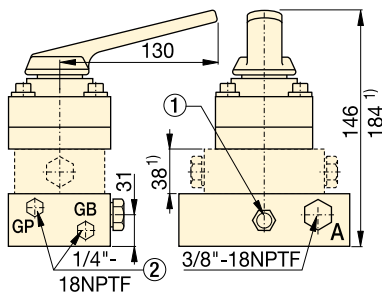

VM33, VM33L, VM43, VM43L

¹⁾ uniquement VM33L et VM43L

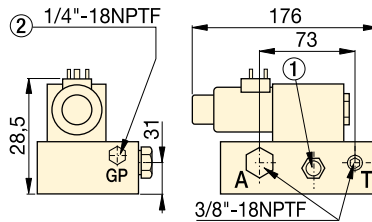

VE32D

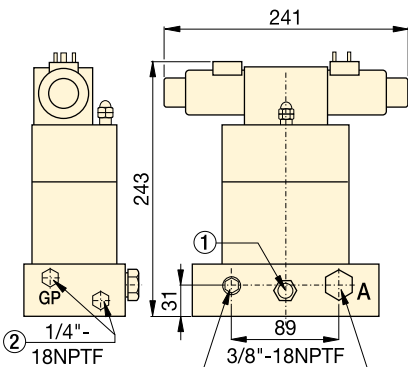

VE33

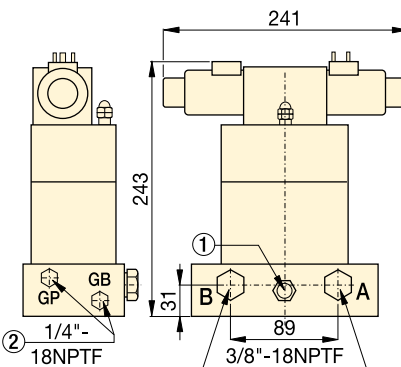

VE43

Distributeurs à commande manuelle montés à distance

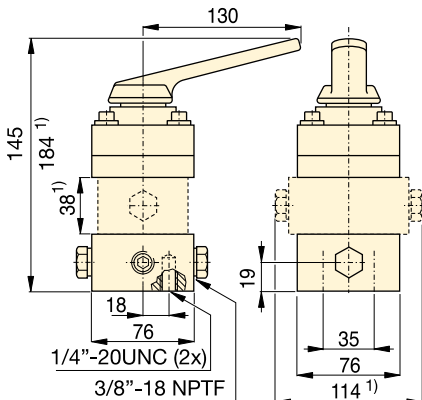

VC-3, VC-3L, VC-15, VC-15L

VC-4, VC-4L, VC-20, VC-20L

¹⁾ uniquement VC-3L, VC-15L, VC-4L et VC-20L

Série VM VE VC



Débit:

17 l/min

Pression de travail maximale:

700 bar



Manomètres

Réduisent le risque de surcharge et assurent le fonctionnement durable et fiable de votre équipement.

La gamme complète de nos manomètres se trouve à la section «Composants».

Page: 128



Raccords

Pour d'autres raccords, voir la page correspondante à la section «Composants».

Page: 125



Pour vous guider dans votre choix

Consultez les chapitres «Configuration de base» et «Information sur les distributeurs» dans les «Pages Jaunes».

Page: 250